



# BANDSÄGE INDUSTRIE 500



- "CE"-zertifiziert und "GS"-geprüft
- entspricht den Unfallverhütungsvorschriften
- abnehmbarem Sicherheitsvorschub (Materialdrücker)
- separat abgedecktes Sägeblatt im Bedienbereich
- automatisches Abschalten und Stoppen der Maschine bei Öffnen der Räderabdeckungen.
- fest verschweißter Tisch für bessere Reinigung
- stabiler Tisch mit hygienisch ausgeführten Verstärkungen
- eingebaute Radabstreifer - wechselbar ohne Werkzeug
- Sägebandführung aus verschleißfestem Material und herausnehmbar ohne Werkzeug
- Gasfederspannung des Sägeblattes, dadurch immer richtige Bandspannung.
- Alle Gehäuseteile aus Edelstahl rostfrei hergestellt.
- Band durch Borde in Rädern geführt, dadurch kein Herunterspringen möglich.
- Selbsttragendes Edelstahlgehäuse
- Portionsanschlag abnehmbar ohne Werkzeug
- Maschinenaufbau ohne Verwendung von Silikon, daher auch in der Zukunft absolut hygienisch.
- Elektronische verschleißfreie Motorbremse

- Schaltüberwachungszentrale für Sicherheitsmagnete.
- Sicherheitsmagnete in separatem Kunststoffgehäuse
- große ergonomische Bügelgriffe zum Öffnen der Türen.
- Edelstahl-Spänekasten
- 5 m Anschlusskabel mit Phasenwender-Stecker
- einfach zu wartende Elektrik - mit Standardbauteilen!
- Für Drehstrom : 230/400 V / 50 Hz.
- Anschlusswert : 2,2 kW
- Drehzahl : 1500 / min.
- Tischabmessungen: 820 x 810 mm
- Tischhöhe : 900 mm
- Schnittgeschwindigkeit: ca. 30 Meter / Sekunde
- Schnittbreite : 380 mm
- Schnitthöhe : 395 mm
- Bandlänge : 3204 x 16 x 6 x 0.5 mm
- Gehäuse : Edelstahl rostfrei
- Außenmasse : 820 x 810 x 1855 mm
- Nettogewicht : 220 kg
- Bruttogewicht : 280 kg auf Palette.



# BANDSÄGE INDUSTRIE 500

Mit Klapptisch und fahrbar



**Ansicht von der Seite**



**Klapptisch und fahrbar auf Rollen  
ist optional gegen Mehrpreis erhältlich.**

**C.-E. REICH GMBH  
Oberer Wasen 13  
D-73630 Remshalden  
Phone.: +49-7151-79899  
Fax: + 49-7151-74692  
e-mail: [cereichgmbh@t-online.de](mailto:cereichgmbh@t-online.de)  
homepage: <http://www.reich-fleischereimaschinen.de>  
VAT Number: DE146624958**

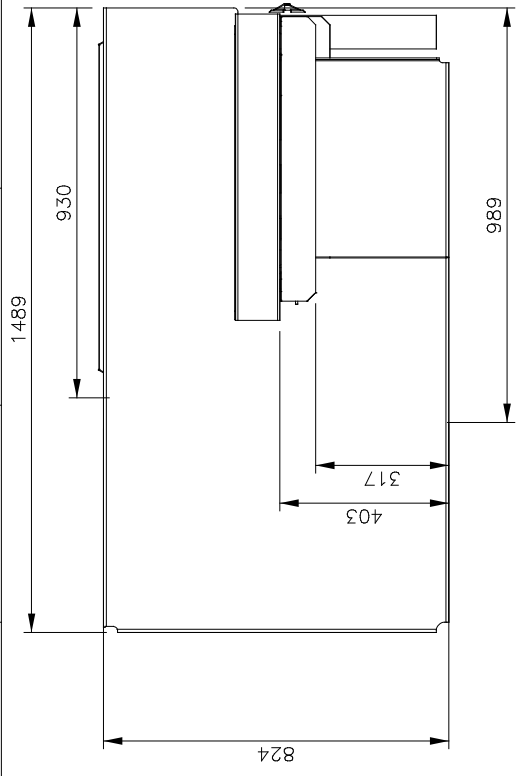

**Standardtischbreite: 990 mm**  
**Tischverbreiterung auf 1489 mm**  
**auf Wunsch und gegen Aufpreis.**

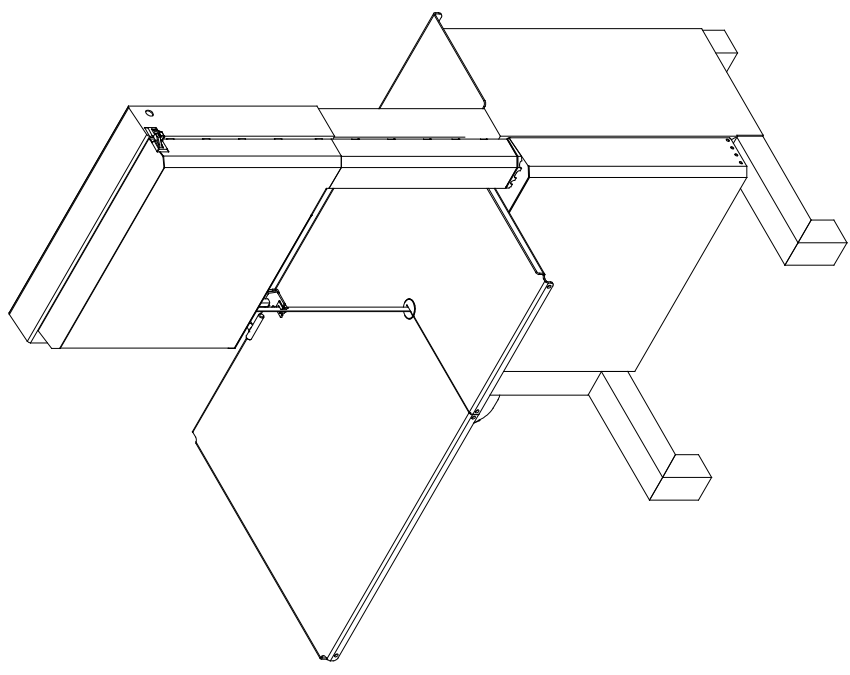
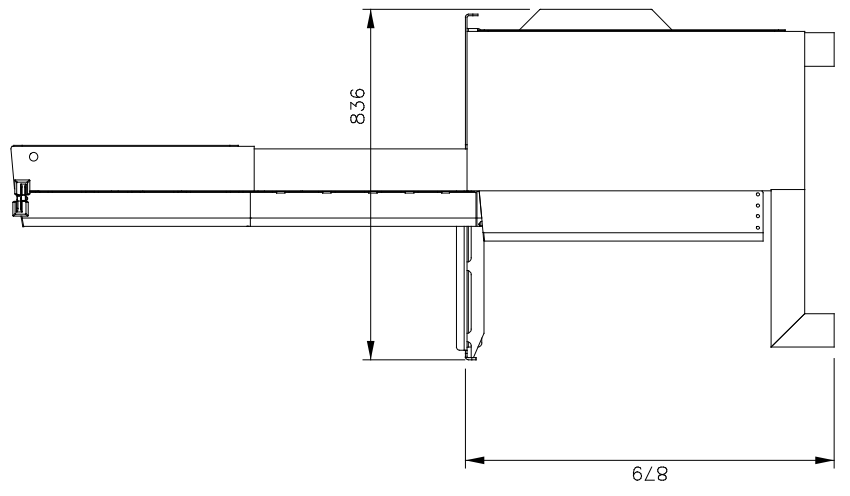
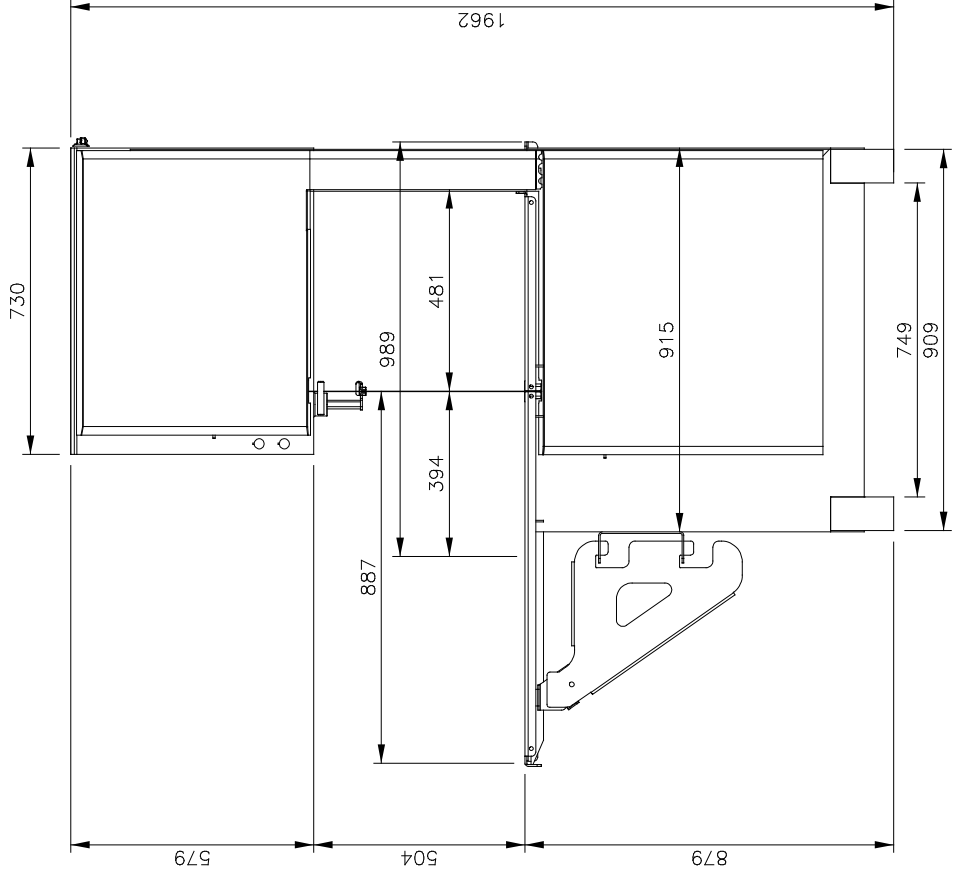

Ind.	Beschreibung	von	Datum
<b>Titel REICH INDUSTRIE 500</b>			
Maßstab		Datum	
Bezn.			
Gepr.			
Norm			
Projektnummer	Zeichnungsnummer		
	<b>S-100-500</b>		